

① 下ガラス障子を外します。

1. 下ガラス障子を約 10 cm ~ 13 cm 上げてください。

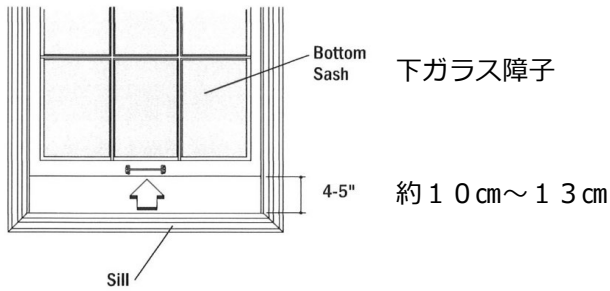

2. サッシアシストを図のように差し込んで下さい。

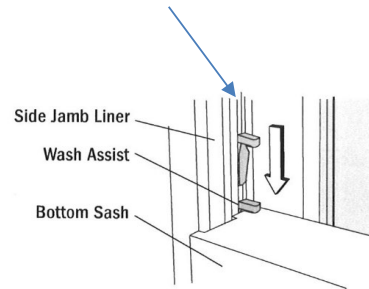

3. 左右のサッシアシストを差し込んだら、ガラス障子を手前に倒します。

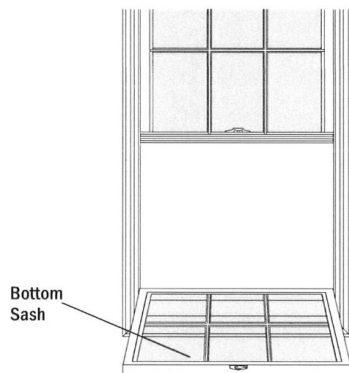

90度 (水平)

倒した下サッシは90度 (水平)に保ったまま
付け根のクリップにドライバーを押し当て
サッシ根元のピボットを上へ上げてサッシを外します。

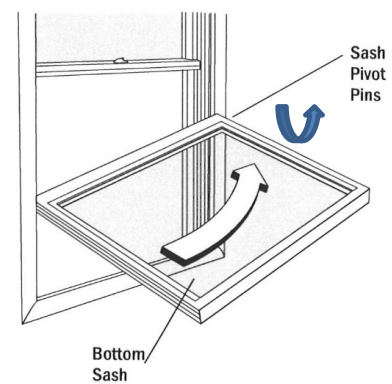
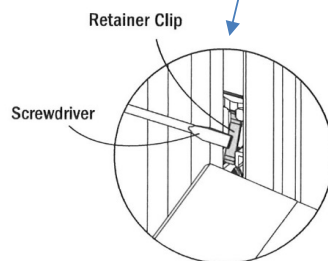
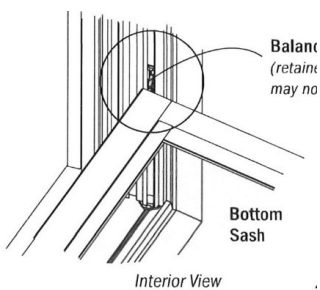

②上ガラス障子を外します。

1. 下ガラス障子を外す時に使ったサッシアシストは図のように上へ上げて下さい。

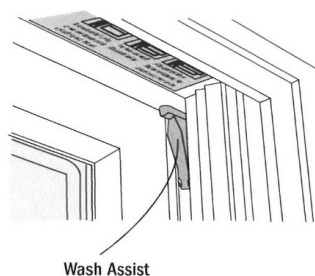

2. 図のように、ジャムライナーを押して上ガラスサッシを内側へ倒します。
ジャムライナーの内側にはスポンジが入っています。
反動がありますが、サッシが外れるまで押し続けてください。

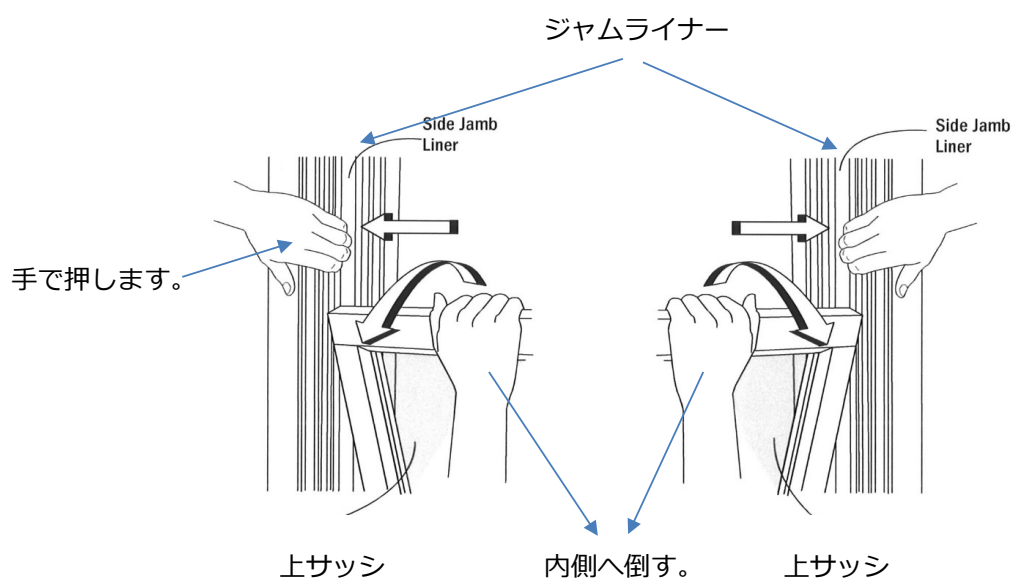

倒した上サッシは、下サッシ同様90度（水平）に保ったまま
付け根のクリップにドライバーを押し当て
サッシ根元のピボットを上へ上げてサッシを外します。

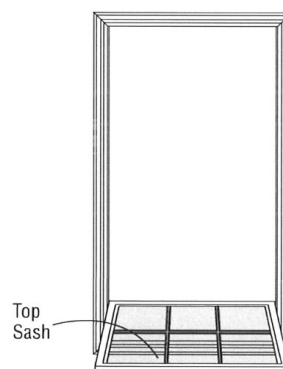

③ ジャムライナー外します。

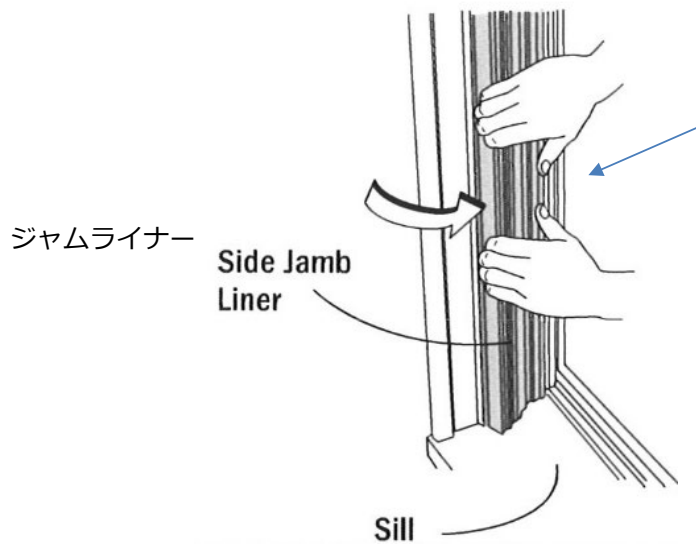

図のように、ジャムライナーの溝に手をかけて、拘引に引き抜きます。ジャムライナーは樹脂製で、弾力があります。裏のスポンジが剥がれる様ですが、元に戻すときに直せます。

④ バランサーの交換

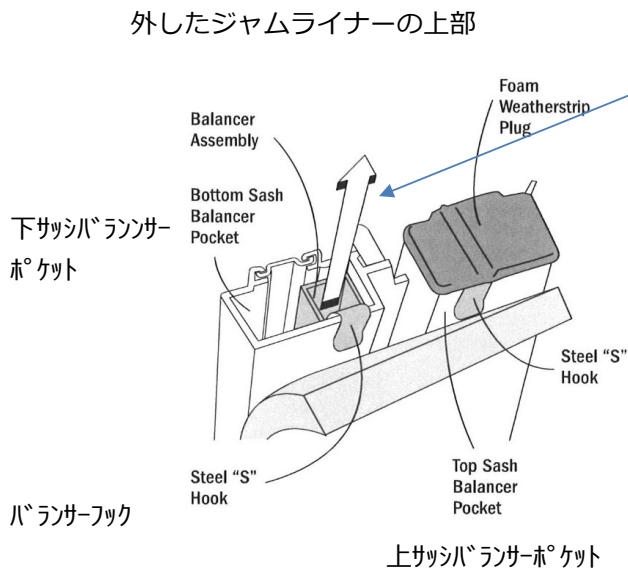

バルancerを上へスライドさせて上部より抜き取ります。新しいアシストをジャムライナー上部より差込み取り付けます。

ウレタンフォーム(スポンジ)

⑤ 逆の方法で元に戻します。